

FU 5-600 HSC OPTIMUM PREMIUM 5 TENGELES UNIVERZÁLIS MEGMUNKÁLÓ KÖZPONT SIEMENS SINUMERIK 840D SL

TARTALOM:

- BEÉPÍTETT BIZTONSÁGI ELEMEK
- MARADÉKANYAG FELISMERÉS ÉS ZSEBMARÁS
- 3-D SZIMULÁCIÓ
- HALADÓ FELHASZNÁLÓI FELÜLETEN
- GÖRBE INTERPOLÁCIÓ
- TOVÁBBÍTÁS ÉS PALÁST ÁTALAKÍTÁS
- MÉRŐCIKLUSOK
- EGYIDEJŰ FELVÉTEL
- SDS CF KÁRTYA



FELKÉSZÍTÉS
NYITOTT AJTÓNÁL

SIEMENS-vezérlés
SINUMERIK 840D sl és
opcionálisan igényelhető
Heidenhain ITNC 530



HEIDENHAIN
ITNC 530
VEZÉRLÉSSEL
(OPCIONÁLIS)

- Robosztus kivitel
- Nagy termelékenység
- Precíz lineáris vezetők mind a 3 tengelyen
- Magas gyorsjárat sebesség 36 m / perc az összes tengelyen
- Dupla karos szerszámcsere rendszer - 24 szerszámhellyel
- Precízen köszörült nagy teljesítményű golyósorsók D40mm x P12 X C3
- Direkt hajtású, nagy sebességű főorsó motorok
- Magas előtolási sebesség 10 m / perc
- Állandó kenésű P5-osztályú precíziós csapágyak
- 20 bar-os főorsón keresztüli hűtő rendszer
- Hűtőfolyadék rendszer dupla öblítéssel, beépített tartállyal

- Hattyúnyakú, szalagos forgácskihordó
- Tisztító pisztoly
- Automata központi kenés
- Hordozható elektronikus kézikérék
- RJ45-, USB csatlakozó, 230V-os hálózati csatlakozás
- Rozsdamentes, teleszkópos vezetékvédelem mind a 3 tengelyen
- 2 év Siemens/ Heidenhain garancia



HEIDENHAIN ITNC 530 (Opcionális) VEZÉRLÉS

TECHNIKAI ADATOK

*Heidenhain vezérlés igénylése esetén a cikkszám "H" jelzést kap!

Modell	FU 5-600 HSC 12	FU 5-600 HSC 18
Cikkszám	3511380H*	3511384H*
Modell	FU 5-600 HSC 15	FU 5-600 HSC 24
Cikkszám	3511382H*	3511386H*
Elektromos bemenet		
Elektromos bemenet	400 V / 3 Ph .50 Hz	400 V / 3 Ph .50 Hz
Összteljesítmény	70 kW	70 kW
Főrső		
Főrső teljesítmény S1-S6	25 / 35 kW	25 / 35 kW
Főrső nyomaték	60/80 Nm	60/80 Nm
Orsó befogás	ISO 40 DIN 69871	HSK-A63
Maróasztal		
Forgó asztal átmérője	600 mm	600 mm
Lengés tengelye A	± 120°	± 120°
Forgástengely C	360°	360°
Asztal hossz x szélessége	1,400 x 610 mm	1,400 x 610 mm
T-horony mérete / száma / távolsága	14 mm / 7 / 75 mm	14 mm / 7 / 75 mm
Telhetőség (max.)	600 kg	600 kg
Marópontosság		
Ismétlési pontosság	± 0,004 mm	± 0,004 mm
Pozicionálási pontossága	± 0,008 mm	± 0,008 mm
Szerszámcsere		
Szerszámhelyek	24 szerszám	24 szerszám
Szerszám átmérő max.	78 mm	78 mm
Szerszám átmérő max. következő üres szerszámhely	120 mm	120 mm
Szerszám hossza max.	300 mm	300 mm
Szerszám súly max.	7 kg	7 kg
Szerszám szerszámra való cserélési idő	1.5 másodperc	1.5 másodperc
Úthosszak		
X-tengely	580 mm	580 mm
Y-tengely	500 mm	500 mm
Z-tengely	500 mm	500 mm
Előtolási sebességek		
A-tengely max. sebessége	16,6 perc ⁻¹	16,6 perc ⁻¹
C-tengely max. sebessége	90 perc ⁻¹	90 perc ⁻¹
Gyorsulás (X / Y / Z tengely)	7 ms ⁻²	7 ms ⁻²
Gyors töltés X / Y / Z tengely	36,000 mm / perc.	36,000 mm / perc.
Fordulatszám		
FU 5-600 HSC 12/18	12,000 perc ⁻¹ HSC 12	18,000 perc ⁻¹ HSC 18
FU 5-600 HSC 15/24	15,000 perc ⁻¹ HSC 15	24,000 perc ⁻¹ HSC 24
Sűrített levegő		
Nyomás	6 bar	6 bar
Méret		
Hosszúság	3,160 mm	3,160 mm
Szélesség x Magasság	4,240 x 3,000 mm	4,240 x 3,000 mm
Össz tömeg	9,100 kg	9,100 kg

ALAPFELSZERELTSÉG

- HÁLÓZATI MEGHAJTÓ
- 3-D SZIMULÁCIÓ
- EGYIDEJŰ FELVÉTEL
- INTEGRÁLT BIZTONSÁG KINEMATIKA
- DUPLA KAROS SZERSZÁMCSERÉLŐVEL
- - 24 TÁRHELLYEL
- FORGÁCS ÖBLÍTŐRENDSZERREL
- LED MEGVILÁGÍTÁSSAL
- FORGÁCS SZÁLLÍTÓSZALAG
- FORGÁCS KOCSI
- OLAJLEVÁLASZTÓ
- EMC
- HŐCSERÉLŐ
- HŰTŐFURATOS FŐRSŐ - 20 BAR
- AUTOMATIKUS KENŐRENDSZER
- FŐRSŐ OLAJHŰTŐ
- HEIDENHAIN MÉRŐLÉC

INKLUZÍV SIEMENS KINEMATIKÁT MÉRÉSI CIKLUS CYCLE996



- EGYSZERŰSÍTÉS A GEOMETRIAI VEKTOROK MEGHATÁROZÁSA SORÁN
- A MÉRÉSI VARIÁNS A HÁROM FOGÁSI POZÍCIÓNAK KÖSZÖNHETŐ
- A SZONDA SEGÍTSÉGÉVEL MINDEN FORGÓ TENGYEL MÉR A KALIBRÁCIÓS GÖMBÖT
- NINCS RÉSZLETES ISMERETRE SZÜKSÉG HOGY ALKALMAZZUK A MECHANIKAI GÉPET.
- A MÉRÉST MÉRET RAJZOK NÉLKÜL HAJTJA VÉGRE A GÉP.
- NEM KELL KÉZZEL ELINDÍTANI A KALIBRÁCIÓS LABDA PIVOT ÁLLÁSPONTJAIT.
- TENGYEL VEKTOROK MEGHATÁROZÁSÁVAL AKÁR EGY NAPOT IS MEGTAKARÍTHATUNK.



INFO@OPTIMUM-HUNGARIA.HU
OKTATÁST TARTUNK A GÉP
HASZNÁLATÁRÓL ÉS MŰKÖDÉSÉRŐL

FU 5-600 HSC

CNC ESZTERGA

44-
CNC MARÓGÉP
116

KÖSZÖRŰ

118-

HUZAL-TÖMBSZIKRA

138-

SZALAGFŰRÉSZ

150-

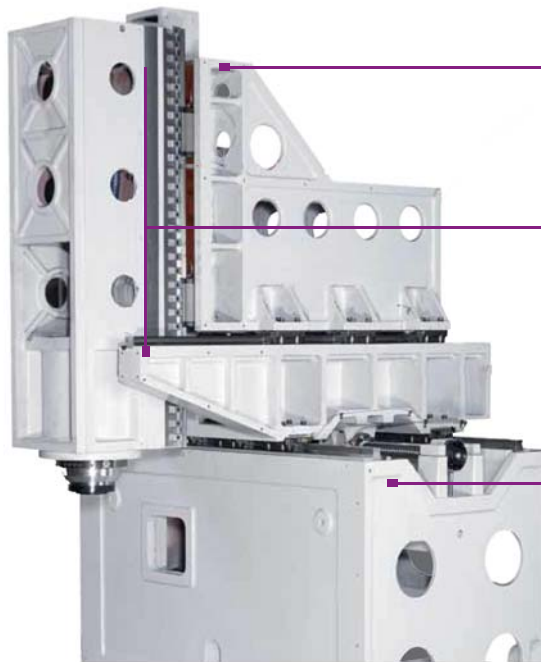

ÖNTVÉNY FELÉPÍTMÉNY

- Alacsony vibrációjú minőségi "Meehanit" öntvény

PRECÍZ LINEÁRIS GÖRGŐS VEZETŐK

- A merev szerkezeten nagy sebességű mozgások érhetőek el

GÉPÁGY

- Torziómentes pihentetett öntvény gépágy

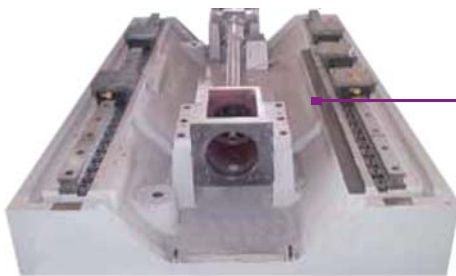

VEZETŐK

- Nagy pontosságú lineáris görgős vezetők az X tengelyen
- Front vezetők blokkokon ülnek, amik biztosítják a dinamikus stabilitást

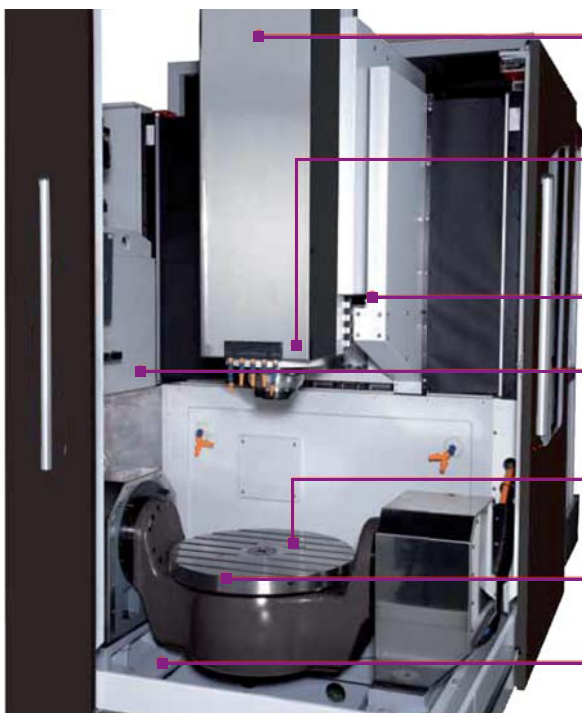

FŐORSÓ VÉDELEM

- Az ütközés védelem védi a főorsót és az asztalt az összetettebb műveletek közben

FŐORSÓ

- Különböző orsó sebességek választhatóak
In-line főorsó: 12.000 perc⁻¹ és 15000 perc⁻¹
HF főorsó: 18.000 perc⁻¹ és 24.000 perc⁻¹

FŐORSÓFEJ

- Z és Y tengely mozgása

AUTOMATA SZERSZÁM CSERÉLŐ

- Duplakaros - 24 szerszámhellyel

FORGATHATÓ ÉS DÖNTHETŐ KÖRASZTAL

- Teherbírás 600 kg

EGYSZERŰ HOZZÁFÉRHETŐSÉG

- Az alkatrészek könnyű be- és kirakodása

EGYSZERŰ FORGÁCS ELTÁVOLÍTÁS

- Könnyű tisztítás

FU 5-600 HSC



5

LÉGKONDÍCIONÁLÓ

1

ORSÓNKERESZTÜLI HÚTÉS

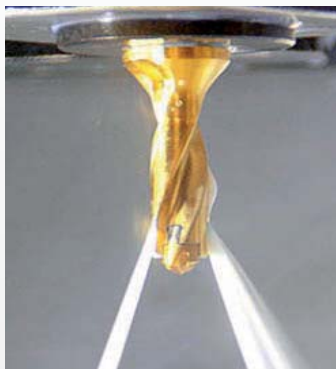

2

SZERSZÁMCSERÉLŐ



3

LÉZERES SZERSZÁMBEMÉRŐ



4

MUNKADARAB BEMÉRŐ



1	351138003	Főorsón keresztüli hűtőfolyadék CTS 20 bar	• Külső egység; tartály méret 165 l
	351138004	Főorsón keresztüli hűtőfolyadék CTS 70 bar	• K ülső egység; tartály méret 165 l
2	351138001	Dupla karos szerszámcsereelő - 32 tárhellyel	• A 24 tárhelyes - alapfelszereltség helyett
3	351138006	Blum lézeres szerszámbemérő	<ul style="list-style-type: none"> • Gyors és pontos automata szerszám beállító és azonosító eszköz • Hossz és sugár mérésre alkalmas • A szerszám hibái, a főorsó és szerszám tartó közvetlen érzékelése és korrekciózása • Előnyök: legmagasabb gyártási minőség, minimális beállítási idő és maximális biztonság
4	351138007	Munkadarab bemérő Heidenhain TS 750 + S 640 Főorsó SK40	<ul style="list-style-type: none"> • Érzékelő pontosság $\leq \pm 5 \mu\text{m}$ • Érzékelő ismétlési pontossága $20\text{m} \leq 1 \mu\text{m}$ • Érzékelő sebesség $\leq 5 \text{ m / perc}$ • Védelmi osztály EN 60 529 IP 67 • Infravörös jelátvitel
	351138008	Munkadarab bemérő Heidenhain TS 750 + S 640 Főorsó HSK A63	
5	351138002	Légkondicionáló	• A hőcserélő - alapfelszereltség helyett